

# KOBELCO

SK350DLC-11E / SK400DLC-11E

Performance  Design

Pelle de démolition à ultra-haute portée  
**SK350D<sub>LC</sub> SK400D<sub>LC</sub>**



**No 1 JAPONAIS**  
de la Pelle de Démolition



Conforme Stage V

*Built for Perfectionists*



# Performance Design

Les SK350DLC et SK400DLC inaugurent une nouvelle ère de rentabilité en garantissant des **PERFORMANCES** exceptionnelles, plus d'efficacité et de productivité grâce à plus de puissance, de vitesse et de stabilité. Le nouveau **DESIGN** offre une ergonomie et un confort hors normes au chauffeur, en refusant tout compromis. Toujours à la recherche d'améliorations exclusives et sans concurrence pour des machines de démolition dont on ne peut plus se passer après les avoir utilisées, KOBELCO poursuit sa quête d'excellence pour relever tous les défis.

## SK350D<sub>LC</sub> SK400D<sub>LC</sub>

### Puissance, simplicité et élégance ultimes

#### Plus de puissance moteur, plus d'hydraulique et plus de stabilité

Le nouveau moteur de 7,7L délivre un couple très généreux aux pompes hydrauliques pour plus de force et plus de vitesse, assurant une productivité exceptionnelle des outils de démolition.

Modèle : ISUZU 6HK1

Puissance du moteur

**285 ch / 1 900 tr/min**

(ISO 14396)

#### Rétroéclairage à LED

Tous les interrupteurs et molettes de commandes du tableau de bord sont rétroéclairés pour simplifier votre utilisation, même dans la pénombre ou de nuit.



#### Éclairage de cabine à LED

L'éclairage intérieur à LED s'allume automatiquement à l'ouverture de la porte ou à la coupure du contact.





### Molette simplifiant les commandes

Cette molette intègre plusieurs fonctions pour naviguer dans les menus du moniteur et sélectionner les paramètres machine les plus adéquates à votre application.



### Nouvelle console suspendue et basculante

La console gauche basculante et la très large porte offrent un accès confortable au poste de conduite.

### Moniteur couleur 25 cm

Le très grand moniteur couleur de 25 cm permet de visualiser tous les statuts de la machine, ainsi que les caméras embarquées. Les menus ont été simplifiés pour accéder plus rapidement à toutes les fonctions, et de multiples pictogrammes rendent plus intuitif leur utilisation.



## Configuration et capacités de l'équipement

Sélectionnez l'équipement le plus adéquate à vos chantiers et outils, pour atteindre une productivité optimale.

### Equipement long

#### Développé pour la démolition de bâtiments de plus de 20 m

L'équipement grande hauteur en 3 éléments dispose d'une articulation à 3 vérins pour une précision de travail optimale. En combinant les 2 balanciers et la rallonge de flèche, vous disposez de 4 configurations pour adapter la machine à une hauteur de travail oscillant de 4 à 7 étages, voir plus, et à votre parc d'outils jusqu'à 3 t.



#### Pince de démolition KOBELCO KR1100TPR-2

- Ouverture maxi des mâchoires : 1 100 mm
- Force de broyage : 1 550 kN (centre) / 950 kN (extrémité)
- Longueur des couteaux : 200 mm
- Poids : 2 600 kg

#### Hauteur de travail maxi (bout de balancier)

<b>SK350D<sub>LC</sub></b> Balancier de 6,1 m avec rallonge de flèche	<b>21,0 m</b>
<b>SK400D<sub>LC</sub></b> Balancier de 6,1 m avec rallonge de flèche	<b>21,1 m</b>
Balancier de 8,7 m avec rallonge de flèche	<b>24,7 m</b>

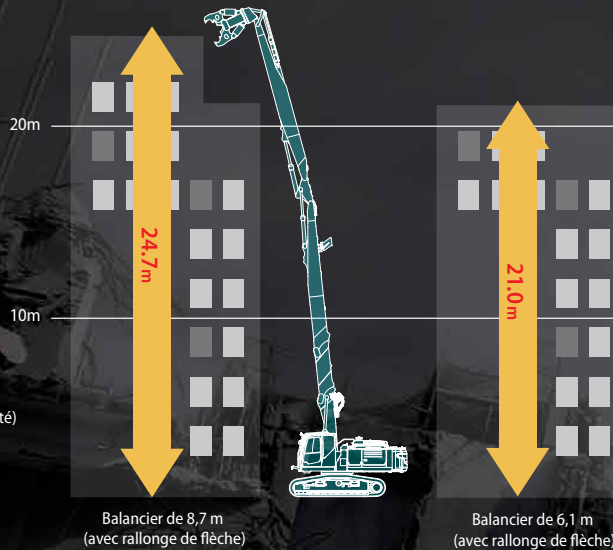

### Equipement court articulé

#### Développé pour la démolition de bâtiments de 3 étages jusqu'au sous-sol et fondations

Les sections de flèche et balancier sont imposantes pour travailler avec des outils extrêmement lourds que ce soit en hauteur ou en profondeur, tout en résistant à des efforts intenses de torsion ou d'arrachement. La flèche articulée offre une plage de travail très large permettant de gagner un temps précieux en positionnant très facilement les outils de démolition dans l'angle d'attaque le plus efficace.



#### Pince de démolition KOBELCO KR1350TPR-40

- Ouverture maxi des mâchoires : 1 350 mm
- Force de broyage : 1 770 kN (centre)  
1 210 kN (extrémité)
- Longueur des couteaux : 200 mm
- Poids : 3 800 kg

#### Plage de travail (bout de balancier)

SK350DLC :  
**13,6 m**

SK400DLC :  
**13,7 m**

SK350DLC :  
**6,3 m**

SK400DLC :  
**6,2 m**

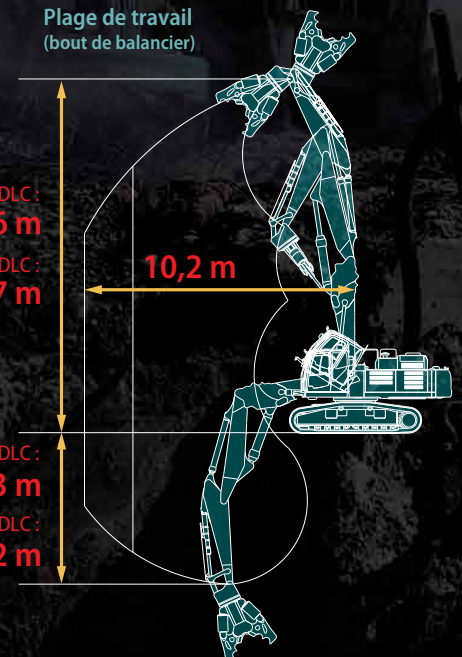



## Transport de la machine

Désassemblage express en toute sécurité grâce à la technologie NEXT.

### Attache rapide de flèche NEXT

Le système d'accouplement breveté KOBELCO a été développé suite à de nombreux essais de montage/démontage sur chantier. Robuste et léger, l'accrochage est simple et rapide. Le verrouillage s'effectue à hauteur d'homme sans effort grâce aux axes suspendus par leur guide.

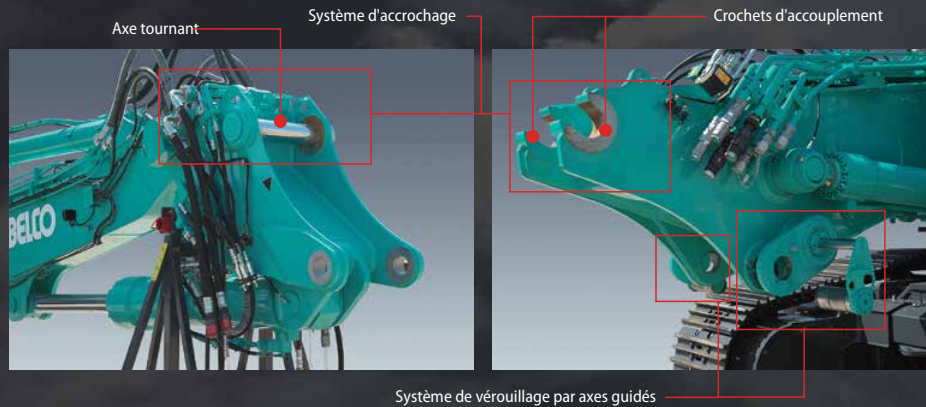

Crochets d'accouplement Axe supérieur

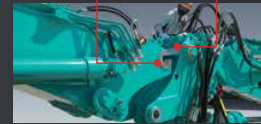

Côté supérieur : L'accrochage est facilité par les témoins d'alignement peints en noir.

Axe de verrouillage Guide



Côté inférieur : Les axes de verrouillage sont suspendus et guidés à hauteur d'homme.



En cas de grippage, un extracteur d'axe hydraulique NEXT facilite le désaccouplement.

### Couplage hydraulique depuis le sol

Les lignes hydrauliques petit débit disposent d'un coupleur multiple mécanique de type push/pull, alors que les lignes hydrauliques grand débit sont équipées de coupleurs individuels à visser pour une fiabilité optimale à long terme.



Coupleur multiple

Coupleur individuel



### Circuit hydraulique de pilotage d'attache rapide

Les équipements disposent d'un circuit hydraulique double effet de pilotage d'attache rapide en standard usine.

### Châssis à voie variable hydraulique (SK400DLC)

Le châssis à voie variable hydraulique est pilotable depuis la cabine. Il permet à la machine de ne pas dépasser les 3m lors du transport, tout en assurant une stabilité optimale au travail.



Largueur du châssis rétracté : **2 980 mm**



### Contrepoids démontable (SK400DLC)

Le contrepoids est composé d'un caisson esthétique dans lequel se loge une masse de plus de 6 tonnes invisible de l'extérieur. En cas de besoin pour alléger le poids de transport, la masse est amovible rapidement par simple élingage.

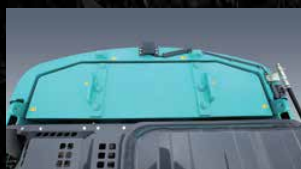

### Hauteur de transport de l'équipement long NEXT

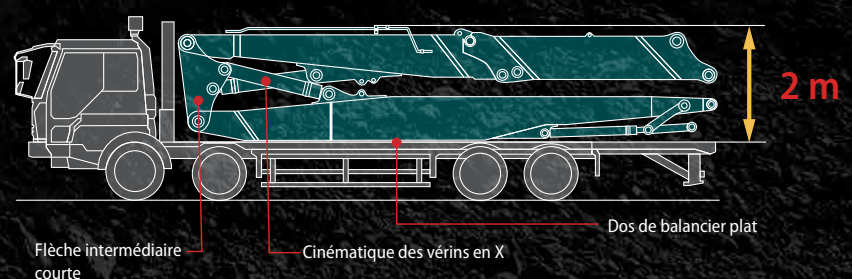

### Crochet de manutention homologué

L'équipement court articulé est équipé en standard usine d'un crochet de manutention permettant de charger l'équipement long sur une remorque, et ainsi d'éviter le surcoût d'une location de grue lors des phases de chargement et déchargement.



### Dépressurisation hydraulique

Pour faciliter le changement d'outil hydraulique ou d'équipement de démolition, dépressurisez les circuits hydrauliques depuis le tableau de bord en toute sécurité et sans effort.

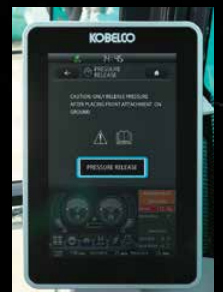



## Fiabilité et sécurité

L'innovation KOBELCO au service de la sérénité de nos clients.

### Système de contrôle de stabilité avec détection de l'orientation de tourelle

Le moniteur informe le chauffeur de la position de l'équipement en temps réel. Ainsi, un coefficient de stabilité est calculé et une alarme sonore continue retentit au cas où la stabilité de la machine serait compromise. L'évaluation de la stabilité de la machine tient compte de la position de la tourelle. En travail frontal dans l'axe du châssis, la zone à risque de basculement sera plus restreinte qu'en travail latéral, où l'équilibre est plus précaire.



Alerte de stabilité

Travail frontal  
Travail latéral

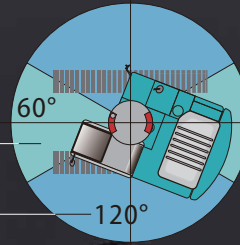

### Système anticollision de l'outil avec la cabine

Le dispositif émet tout d'abord une alarme sonore à l'approche de l'habitacle, puis bloque le mouvement de l'équipement si l'outil se rapproche trop dangereusement de la structure. Le chauffeur est ainsi libéré de tout stress, et peut se concentrer sur le travail à effectuer en toute sécurité.



Alarme du système anticollision



Capteur d'angle de la flèche principale



Capteur d'angle de la flèche intermédiaire



Capteur d'angle du balancier



Capteur d'angle des biellettes

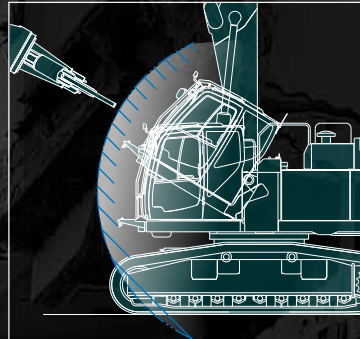

### Puissant éclairage LED pour une visibilité optimale de nuit

8 projecteurs de travail à LED à haute intensité équipent la machine pour offrir une visibilité irréprochable au chauffeur.



1 sur la tourelle



2 en haut de la cabine



1 en dessous de la cabine



2 sur l'équipement



2 sur le contrepoids

### 3 caméras pour une visibilité panoramique

Le chauffeur dispose d'un grand écran de 25 cm en cabine, ainsi que 3 caméras disposées autour de la tourelle. Au choix, il peut sélectionner l'un des 4 modes d'affichage permettant de visualiser les alentours de la pelle. Il peut ainsi garder un œil sur le périmètre de la machine et travailler en toute sécurité.



Caméras de droite/arrière en vision rectiligne



Vue de haut



Vision panoramique des 3 caméras



Caméra arrière



Caméra de gauche



Caméra de droite

### Points d'arrimage du châssis variable

Des points d'arrimage dédiés au transport ont été installés sur le châssis variable afin d'immobiliser la machine efficacement, rapidement et sans risque d'endommager les organes hydrauliques et autres capotages de la pelle.

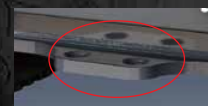

Côté roues folles



Côté moteurs de translation



## Confort

Cabine grand luxe de démolition pour un confort chauffeur incomparable.

### Cabine inclinable panoramique de démolition



Vitres frontales et supérieure faciles à nettoyer grâce au système d'ouverture des grilles sans outil et à la passerelle avant.

De série, la cabine est inclinable jusqu'à 30°. L'inclinaison de la cabine assure au chauffeur une visibilité et un confort optimaux durant les phases de démolition de grande hauteur. Les vitres blindées frontales et de toit offrent une vision panoramique, sans montant obstruant la visibilité sur l'outil de démolition.



Vitre supérieure avec store déroulant à large ouverture et essuie-glace



Vision panoramique sans montant dans le champ de vision



Essuie-glace à parallélogramme pour un balayage intégral



Vanne manuelle de descente d'urgence de la cabine



Interrupteur d'inclinaison

### Siège chauffant à suspension pneumatique

Le nouveau siège de luxe Grammer à suspension pneumatique vous assure une absorption vibratoire et un confort de conduite inégalés. Les consoles de manipulateur droite et gauche sont suspendues avec le siège est dispose d'un mécanisme de réglages multiples pour s'adapter à toutes les morphologies.





## Spécifications démolition

Les indispensables pour une sécurité et robustesse optimales.



### Blindage sous tourelle

Les trappes d'accès sous tourelle sont en acier renforcé de 6mm.



### Blindage du châssis

La trappe d'accès au puits de tourelle est en acier renforcé de 9mm.



Clapets de sécurité pour les vérins de flèche et balancier  
Pas de chute d'équipement en cas de rupture de flexible.

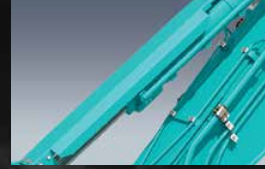

### Protection de vérin

Protection de vérin de cavage guidée et renforcée, à structure caissonnée.



### Défecteur de chutes d'objets

Le déflecteur situé en bout de flèche, dévie les chutes de débris pour protéger la machine des impacts.

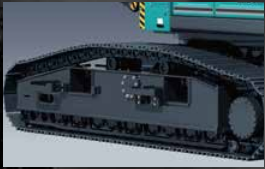

### Guides chaîne intégraux

Le guide chaîne intégral évite le déchenillage et préserve les galets des débris de chantier.



### Protection de vérin

Les vérins hydrauliques du châssis sont protégés des gravats et autres fers à béton.



### Mégaphone

Le chauffeur peut alerter les collègues environnant sans quitter les commandes de la machine.



### Alarme de translation

L'alarme avertit les personnes aux alentours du déplacement de la machine.



### Coupe-batterie

Coupe-batterie manuel à clé, permettant la consignation de la machine pendant la maintenance.

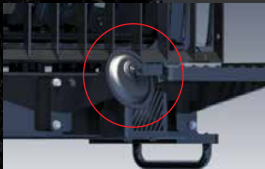

### Rétrovisseur inférieur de cabine

Sécurité et visibilité accrues en abaissement de cabine.



### Marchepied

Accès cabine confortable et sécurisé.



### Pompe gasoil

Pompe à arrêt automatique et accessible depuis le sol.



Système de graissage centralisé automatique

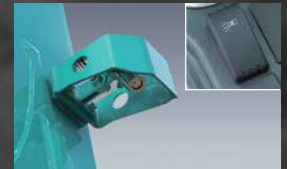

### Pulvérisation d'eau

Circuit d'eau équipé d'une vanne de vidange.

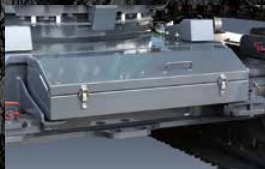

### Coffre à outils

Large coffre à outils positionné sur le châssis à hauteur d'homme.





## Équipements de série et options

● = std ○ = opt. — Non disponible

Catégorie	Description	SK350DLC-11E		SK400DLC-11E		
		Équipement court articulé	Équipement long (21 m)	Équipement court articulé	Équipement long (21 m)	Équipement long (25 m)
Moteur	ISUZU 6HK1 (conforme Stage V)	●	●	●	●	●
	Traitement des gaz d'échappement par DOC, DPF et SCR	●	●	●	●	●
	Alternateur 24V / 90A	●	●	●	●	●
	Démarrateur 24V / 5kW	●	●	●	●	●
	Batteries 2 x 12V (140Ah)	●	●	●	●	●
	Ventilateur aspirant	●	●	●	●	●
	Décélération automatique	●	●	●	●	●
Ralenti et arrêt moteur automatique	●	●	●	●	●	
Circuit hydraulique	Trois modes de travail (H, S et ECO)	●	●	●	●	●
	Power Boost (343 bar)	●	—	●	—	—
	Levage lourd	●	—	●	—	—
	Dépressurisation hydraulique	●	●	●	●	●
	Translation indépendante	●	●	●	●	●
	Système de préchauffage automatique	●	●	●	●	●
	Commandes proportionnelles du petit et du grand débits aux manipulateurs	●	●	●	●	●
	Huile hydraulique VG32	●	●	●	●	●
	Huile hydraulique VG46	○	○	○	○	○
	Huile hydraulique VG68	○	○	○	○	○
	Lignes hydrauliques	Lignes hydrauliques auxiliaires petit débit et grand débit	●	●	●	●
Lignes hydrauliques auxiliaires de pilotage d'attache rapide		●	●	●	●	●
Cabine	Siège chauffant à suspension pneumatique	●	●	●	●	●
	Moniteur couleur 25 cm	●	●	●	●	●
	Éclairage de cabine à LED	●	●	●	●	●
	Climatisation	●	●	●	●	●
	Radio DAB+ (FM/AM + AUX + USB et Bluetooth® avec téléphone mains libres)	●	●	●	●	●
	Faisceau électrique pour quatre phares additionnels et un gyrophare de cabine	●	●	●	●	●
	Essuies-glace frontal et de toit	●	●	●	●	●
	Alimentation 12V	●	●	●	●	●
Phares	Six projecteurs de travail à LED sur la tourelle	●	●	●	●	●
	Deux projecteurs de travail à LED sur la flèche	●	—	●	—	—
	Deux projecteurs de travail à LED sur le balancier	—	●	—	●	●
Équipement de travail	Équipement court articulé de démolition NEXT	●	○	●	○	○
	Équipement long de démolition NEXT de 21 m	○	●	○	●	—
	Équipement long de démolition NEXT de 25 m	—	—	○	—	●
	Pulvérisation d'eau NEXT (pompe à eau et réservoir non inclus)	●	●	●	●	●
	Pince de démolition KOBELCO KR1100TPR (pour l'équipement long)	—	○	—	○	○
	Pince de démolition KOBELCO KR1350TPR (pour l'équipement court articulé)	○	—	○	—	—
Contrepoids	Crochet de manutention homologué	●	—	●	—	—
	Contrepoids lourd de 9 460 kg	●	●	—	—	—
Châssis	Contrepoids en 2 éléments démontables de 10 100 kg	—	—	●	●	●
	Châssis à voie variable hydraulique	—	—	●	●	●
	Tuiles à triple arête de 600 mm	●	●	●	●	●
	Tuiles à double arête HD de 600 mm	○	○	○	○	○
	Tuiles à triple arête de 700 mm	○	○	—	—	—
	Tuiles à triple arête de 800 mm	○	○	—	—	—
	Guide chaîne	●	●	—	—	—
	Deux guides chaîne additionnels	○	○	—	—	—
	Deux guides chaîne	—	—	●	●	●
	Un guide chaîne additionnel	—	—	○	○	○
	Guides chaîne intégraux	○	○	○	○	○
Blindage du châssis inférieur	●	●	●	●	●	
Sécurité	Arrêt d'urgence moteur	●	●	●	●	●
	Mode d'utilisation forcé des pompes (interrupteur d'urgence KPSS)	●	●	●	●	●
	Potentiomètre de régime moteur d'urgence (by-pass de la gestion électronique)	●	●	●	●	●
	Vanne manuelle de descente d'urgence de l'équipement	●	●	●	●	●
	Vanne manuelle de descente d'urgence de la cabine	●	●	●	●	●
	Alarme de surcharge	●	—	●	—	—
	Clapets de sécurité pour les vérins de flèche et du balancier	●	●	●	●	●
	Cabine de démolition inclinable équipée de vitres de sécurité PSA	●	●	●	●	●
	Protection de toit niveau II (ISO 10262:1998)	●	●	●	●	●
	Protection frontale niveau II (ISO 10262:1998)	●	●	●	●	●
	Trois caméras de tourelle pour vision panoramique	●	●	●	●	●
	Rétroviseur inférieur de cabine	●	●	●	●	●
	Défecteur de chutes d'objets	—	●	—	●	●
	Indicateur de ceinture de sécurité sur le moniteur	●	●	●	●	●
	Alarme de translation	●	●	●	●	●
	Dispositif anticollision de cabine	●	●	●	●	●
	Système de contrôle de stabilité	●	●	●	●	●
Microphone en cabine et haut parleur extérieur	●	●	●	●	●	
Extension du garde-corps de tourelle latéral droit	○	○	○	○	○	
Autres	Pompe électrique de remplissage gasoil à arrêt automatique	●	●	●	●	●
	Graissage centralisé automatique	●	●	●	●	●
	Faisceau électrique pour éclairage du compartiment moteur	●	●	●	●	●
	Équipement d'extraction d'axe NEXT	●	●	●	●	●
	Rack de stockage NEXT de la rallonge de flèche (pour l'équipement long 21 m)	—	○	—	○	—
	Rack de stockage NEXT de la rallonge de flèche (pour l'équipement long 25 m)	—	—	—	—	○
	Coffre à outils fixée sur le châssis	○	○	—	●	●
	Protection du vérin de cavage	●	●	●	●	●
Peinture personnalisée	○	○	○	○	○	
KOMEXS	●	●	●	●	●	

\*Le système de climatisation de cette machine contient un gaz à effet de serre fluoré HFC-134a (GWP 1430). Quantité de gaz 1,0 kg (équivalent CO<sub>2</sub> 1,5 t)



# Caractéristiques

## SK350D<sup>LC</sup> SK350DLC-11E



### Moteur

Modèle	ISUZU 6HK1
Type	Moteur diesel 4 temps refroidi par eau, à injection directe suralimentée, à admission refroidie.
Nb de cylindres	6
Alésage et course	115 mm x 125 mm
Cylindrée	7 790 ml
Puissance nominale	285 ch / 1 900 tr/min (ISO 14396)
Couple maxi	1 080 N·m / 1 500 tr/min (ISO 14396)



### Circuit hydraulique

Pompe	
Type	Deux pompes à pistons à cylindrée variable + une pompe à engrenages + une pompe de pilotage
Débit de refoulement maxi	2 x 294 L/min 1 x 44,3 L/min - 1 x 19 L/min
Réglage du clapet de décharge	
Flèche, balancier et godet	31,4 MPa
Power Boost	34,3 MPa (équipement court articulé)
Translation	31,4 MPa
Orientation	29,0 MPa
Circuit de pilotage	5,0 MPa
Circuits auxiliaires	31,4 MPa (ouverture / fermeture) 20,6 MPa (rotation)
Pompe de pilotage	À engrenages
Distributeur principal	8+2 tiroirs
Radiateur d'huile	À air



### Système d'orientation

Moteur d'orientation	1 moteur à pistons axiaux à cylindrée fixe
Frein	Hydraulique à verrouillage automatique dès que le manipulateur d'orientation est en position neutre
Frein de stationnement	Frein multidisque à bain d'huile
Vitesse de rotation	6,0 tr/min (équipement long) 10,0 tr/min (équipement court articulé)
Rayon de rotation arrière	3 600 mm
Couple de rotation	120 kN·m



### Système de translation

Moteurs de translation	2 moteurs à pistons axiaux à cylindrée variable
Freins de translation	Hydraulique
Freins de parc	Multidisque à bain d'huile
Nombre de tuiles	48 par côté
Vitesse de translation	5,6 / 3,3 km/h
Force de translation	281 kN (SAE)
Pente franchissable	70% {35°}



### Cabine et commandes

#### Cabine

Cabine inclinable à 30° de démolition en acier, tous temps, insonorisée, suspendue par ressorts et plots d'huile siliconée, et équipée d'un épais tapis de sol isolant.

#### Commande

2 leviers et 2 pédales de translation  
2 manipulateurs et 1 pédibulateur de pilotage d'équipement et d'orientation  
Accélérateur moteur rotatif électrique

#### Niveaux sonores

Externes	106 d B(A) (2000/14/EC)
Chauffeur	73 db (A) (ISO 6396)

#### Niveaux vibratoires

Mains/bras*	≤ 2,5 m/s
Corps*	≤ 0,5 m/s

\*Pour l'évaluation des risques selon 2002/44/CE, consultez le document ISO/TR 25398:2006



### Flèche, balancier et godet

Alésage x course (mm)

Configuration	Équipement long NEXT
Vérins de pied de flèche	170 x 1 505
Vérins de flèche intermédiaire	140 x 1 210
Vérins de balancier	170 x 1 210
Vérin de cavage	125 x 1 200
Configuration	Équipement court articulé
Vérins de pied de flèche	170 x 1 505
Vérins de flèche intermédiaire	240 x 1 317
Vérins de balancier	170 x 1 788
Vérin de cavage	150 x 1 193



### Capacités de remplissage

Réservoir à carburant	503 L
Circuit de refroidissement	41,4 L
Huile moteur	48,6 L
Réducteur de translation	2 x 8,0 L
Réducteur d'orientation	7,4 L
Réservoir d'huile hydraulique	245 L au réservoir 410 L en incluant les circuits hydrauliques
Réservoir AdBlue	83 L

### Poids en ordre de marche et pression au sol

Configuration	Équipement long NEXT *	Équipement court articulé*
	Balancier de 6,1 m (21 m)	
Poids en ordre de marche	45 300 kg	45 700 kg
Pression au sol	85 kPa	86 kPa

\*Poids maxi de l'outil inclus





## Moteur

Modèle	ISUZU 6HK1
Type	Moteur diesel 4 temps refroidi par eau, à injection directe suralimentée, à admission refroidie.
Nb de cylindres	6
Alésage et course	115 mm x 125 mm
Cylindrée	7 684 ml
Puissance nominale	285 ch / 1 900 tr/min (ISO 14396)
Couple maxi	1 080 N·m / 1 500 tr/min (ISO 14396)



## Circuit hydraulique

Pompe	
Type	Deux pompes à pistons à cylindrée variable + une pompe à engrenages + une pompe de pilotage
Débit de refoulement maxi	2 x 294 L/min 1 x 44,3 L/min - 1 x 19 L/min
Réglage du clapet de décharge	
Flèche, balancier et godet	31,4 MPa
Power Boost	34,3 MPa (équipement court articulé)
Translation	31,4 MPa
Orientation	29,0 MPa
Circuit de pilotage	5,0 MPa
Circuits auxiliaires	31,4 MPa (ouverture / fermeture) 20,6 MPa (rotation)
Pompe de pilotage	À engrenages
Distributeur principal	8+2 tiroirs
Radiateur d'huile	À air



## Système d'orientation

Moteur d'orientation	1 moteur à pistons axiaux à cylindrée fixe
Frein	Hydraulique à verrouillage automatique dès que le manipulateur d'orientation est en position neutre
Frein de stationnement	Frein multidisque à bain d'huile
Vitesse de rotation	5,5 tr/min (équipement long) 10,0 tr/min (équipement court articulé)
Rayon de rotation arrière	3 600 mm
Couple de rotation	120 kN·n



## Système de translation

Moteurs de translation	2 moteurs à pistons axiaux à cylindrée variable
Freins de translation	Hydraulique
Freins de parc	Multidisque à bain d'huile
Nombre de tuiles	48 par côté
Vitesse de translation	5,6 / 3,3 km/h
Force de translation	278 kN (SAE)
Pente franchissable	70% {35°}



## Cabine et commandes

### Cabine

Cabine inclinable à 30° de démolition en acier, tous temps, insonorisée, suspendue par ressorts et plots d'huile siliconée, et équipée d'un épais tapis de sol isolant.

### Commande

2 leviers et 2 pédales de translation  
2 manipulateurs et 1 pédibulateur de pilotage d'équipement et d'orientation  
Accélérateur moteur rotatif électrique

### Niveaux sonores

Externes 106 d B(A) (2000/14/EC)

Chauffeur 73 db (A) (ISO 6396)

### Niveaux vibratoires

Mains/bras\* ≤2,5 m/s<sup>2</sup>

Corps\* ≤0,5 m/s<sup>2</sup>

\*Pour l'évaluation des risques selon 2002/44/CE, consultez le document ISO/TR 25398:2006



## Flèche, balancier et godet

Alésage x course (mm)

Configuration	Équipement long NEXT
Vérins de pied de flèche	170 x 1 505
Vérins de flèche intermédiaire	140 x 1 210
Vérins de balancier	170 x 1 210
Vérin de cavage	125 x 1 200
Configuration	Équipement court articulé
Vérins de pied de flèche	170 x 1 505
Vérins de flèche intermédiaire	240 x 1 317
Vérins de balancier	170 x 1 788
Vérin de cavage	150 x 1 193



## Capacités de remplissage

Réservoir à carburant	503 L
Circuit de refroidissement	41,4 L
Huile moteur	48,6 L
Réducteur de translation	2 x 8,0 L
Réducteur d'orientation	7,4 L
Réservoir d'huile hydraulique	245 L au réservoir 410 L en incluant les circuits hydrauliques
Réservoir AdBlue	83 L

## Poids en ordre de marche et pression au sol

Configuration	Équipement long NEXT *		Équipement court articulé*
	Balancier de 6,1 m (21 m)	Balancier de 8,7m (25 m)	
Poids en ordre de marche	49 900 kg	50 300 kg	49 900 kg
Pression au sol	93 kPa	94 kPa	93 kPa

\*Poids maxi de l'outil inclus





## Accessoires

### Cisaille

Modèle			KR1100TPR-2	KR1350TPR-40
Poids		kg	2 600	3 800
Dimensions	A Longueur hors-tout B Largeur C Diamètre D Largeur d'ouverture			
			mm	
Force de concassage	Longueur de lame	mm	200	200
	En pointe	kN	950	1 210
Dimensions de montage	Au centre	kN	1 550	1 770
	Largeur du bout de balancier	mm	325	380
	Diamètre d'axe	mm	80	90
Pression hydraulique de travail		MPa	34,3*	31,4

\*La pression hydraulique maximale de la cisaille et la pression hydraulique maximale de la machine de base sont différentes.



## Dimensions

### SK350D<sub>LC</sub> ※ Hauteur d'arête exclue

#### Dimensions (machine de base + pied de flèche) Unité : mm

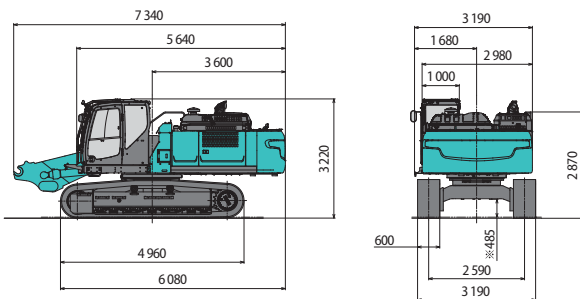

#### Dimensions de la machine assemblée Unité : mm

- Équipement long NEXT : balancier de 6,1 m + rallonge de flèche de 3,5 m

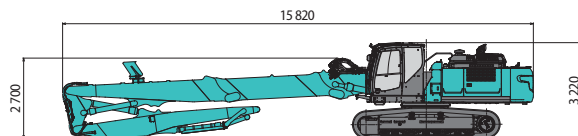

- Équipement long NEXT : balancier de 6,1 m

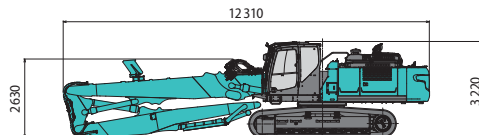

- Équipement court articulé NEXT

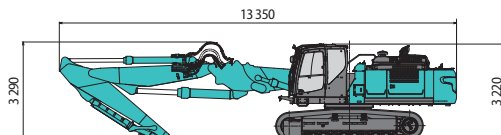

### SK400D<sub>LC</sub> ※ Hauteur d'arête exclue

#### Dimensions (machine de base + pied de flèche) Unité : mm

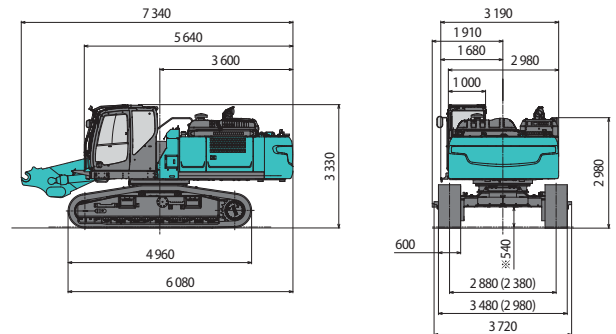

#### Dimensions de la machine assemblée Unité : mm

- Équipement long NEXT : balancier de 8,7 m + rallonge de flèche de 2,4 m

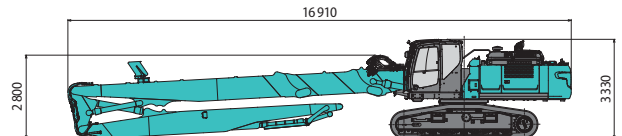

- Équipement long NEXT : balancier de 8,7 m

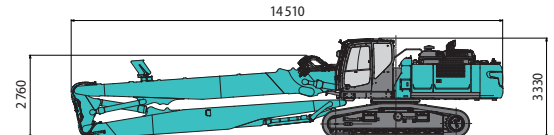

- Équipement long NEXT : balancier de 6,1 m + rallonge de flèche de 3,5 m

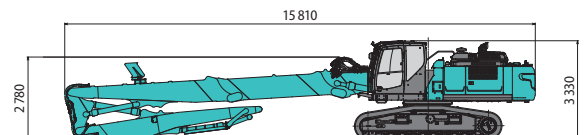

- Équipement long NEXT : balancier de 6,1 m

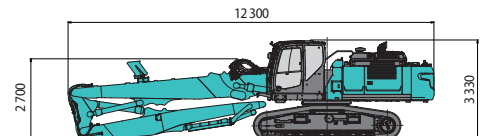

- Équipement court articulé NEXT

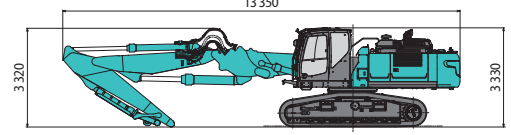



## Dimensions et poids de transport



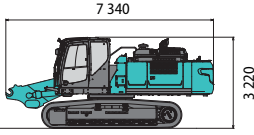
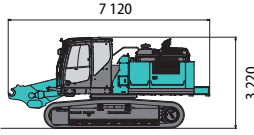
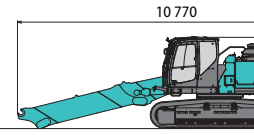
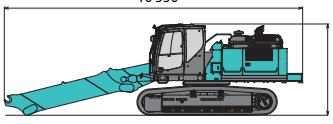
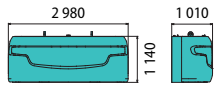
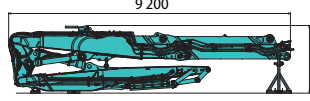
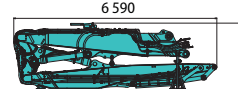
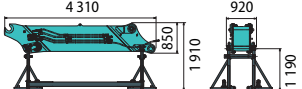
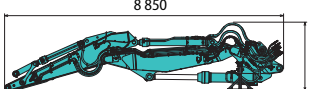

### SK350D<sub>LC</sub>

Unité : mm

<p>Machine de base + pied de flèche</p>  <p>7 340</p> <p>3 220</p> <p>Poids : 35 000 kg</p>	<p>Machine de base + pied de flèche (sans contrepoids)</p>  <p>7 120</p> <p>3 220</p> <p>Poids : 25 500 kg</p>	<p>Machine de base + pied de flèche + rallonge de flèche</p>  <p>10 770</p> <p>3 220</p> <p>Poids : 36 700 kg</p>
<p>Machine de base + pied de flèche + rallonge de flèche (sans contrepoids)</p>  <p>10 550</p> <p>3 220</p> <p>Poids : 27 200 kg</p>	<p>Contrepoids</p>  <p>2 980</p> <p>1 140</p> <p>1 010</p> <p>Poids : 9 490 kg</p>	<p>Équipement long NEXT : balancier de 6,1 m + rallonge de flèche de 3,5 m (support inclus)</p>  <p>9 200</p> <p>2 200</p> <p>Largeur hors-tout : 1 770 mm Poids : 7 790 kg</p>
<p>Équipement long NEXT : balancier de 6,1 m support</p>  <p>6 590</p> <p>2 200</p> <p>Largeur hors-tout : 1 770 mm Poids : 6 070 kg</p>	<p>Équipement long NEXT : rallonge de flèche de 3,5 m (support inclus)</p>  <p>4 310</p> <p>850</p> <p>1 910</p> <p>920</p> <p>1 190</p> <p>Largeur hors-tout : 1 770 mm Poids : 1 990 kg</p>	<p>Équipement court articulé NEXT (support inclus)</p>  <p>8 850</p> <p>2 380</p> <p>Largeur hors-tout : 1 770 mm Poids : 6 760 kg</p>

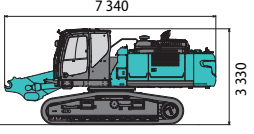
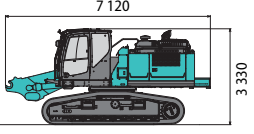
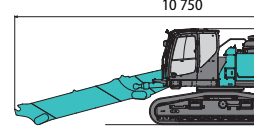
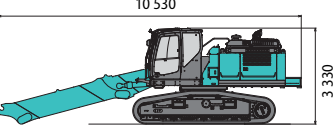
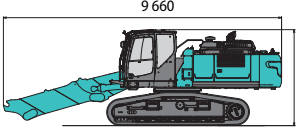
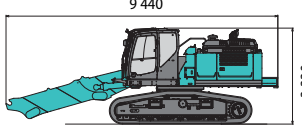
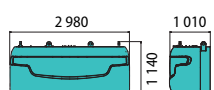
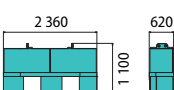
### SK400D<sub>LC</sub>

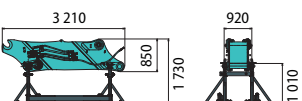
Unité : mm

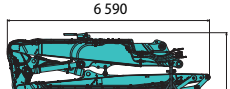
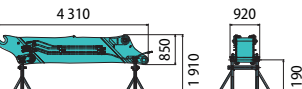
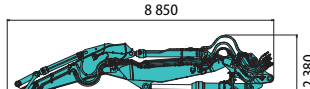
<p>Machine de base + pied de flèche</p>  <p>7 340</p> <p>3 330</p> <p>Poids : 39 200 kg</p>	<p>Machine de base + pied de flèche (sans contrepoids)</p>  <p>7 120</p> <p>3 330</p> <p>Poids : 29 100 kg</p>	<p>Machine de base + pied de flèche + rallonge de flèche de 3,5 m</p>  <p>10 750</p> <p>3 330</p> <p>Poids : 40 900 kg</p>
<p>Machine de base + pied de flèche + rallonge de flèche de 3,5 m (sans contrepoids)</p>  <p>10 530</p> <p>3 330</p> <p>Poids : 30 800 kg</p>	<p>Machine de base + pied de flèche + rallonge de flèche de 2,4 m</p>  <p>9 660</p> <p>3 330</p> <p>Poids : 40 600 kg</p>	<p>Machine de base + pied de flèche + rallonge de flèche de 2,4 m (sans contrepoids)</p>  <p>9 440</p> <p>3 330</p> <p>Poids : 30 500 kg</p>
<p>Contrepoids inférieur (caisson)</p>  <p>2 980</p> <p>1 140</p> <p>1 010</p> <p>Poids : 3 270 kg</p>	<p>Contrepoids supérieur (interne)</p>  <p>2 360</p> <p>1 100</p> <p>620</p> <p>Poids : 6 860 kg</p>	<p>Équipement long NEXT : balancier de 8,7 m + rallonge de flèche de 2,4 m (support inclus)</p>  <p>10 300</p> <p>2 200</p> <p>Largeur hors-tout : 1 770 mm Poids : 8 610 kg</p>
<p>Équipement long NEXT : balancier de 8,7 m (support inclus)</p>  <p>9 200</p> <p>2 200</p> <p>Largeur hors-tout : 1 770 mm Poids : 7 160 kg</p>	<p>Équipement long NEXT : rallonge de flèche de 2,4 m</p>  <p>3 210</p> <p>850</p> <p>1 730</p> <p>920</p> <p>1 010</p> <p>Largeur hors-tout : 1 770 mm Poids : 1 690 kg</p>	<p>Équipement long NEXT : balancier de 6,1 m + rallonge de flèche de 3,5 m (support inclus)</p>  <p>9 200</p> <p>2 200</p> <p>Largeur hors-tout : 1 770 mm Poids : 7 790 kg</p>
<p>Équipement long NEXT : balancier de 6,1 m (support inclus)</p>  <p>6 590</p> <p>2 200</p> <p>Largeur hors-tout : 1 770 mm Poids : 6 070 kg</p>	<p>Équipement long NEXT : rallonge de flèche de 3,5 m (support inclus)</p>  <p>4 310</p> <p>850</p> <p>1 910</p> <p>920</p> <p>1 190</p> <p>Largeur hors-tout : 1 770 mm Poids : 1 990 kg</p>	<p>Équipement court articulé NEXT (support inclus)</p>  <p>8 850</p> <p>2 380</p> <p>Largeur hors-tout : 1 770 mm Poids : 6 760 kg</p>





## Plages de travail

### Équipement long NEXT

#### SK350D<sub>LC</sub> Balancier de 6,1 m + rallonge de flèche de 3,5 m

Poids maximal de l'outil = 2 600kg

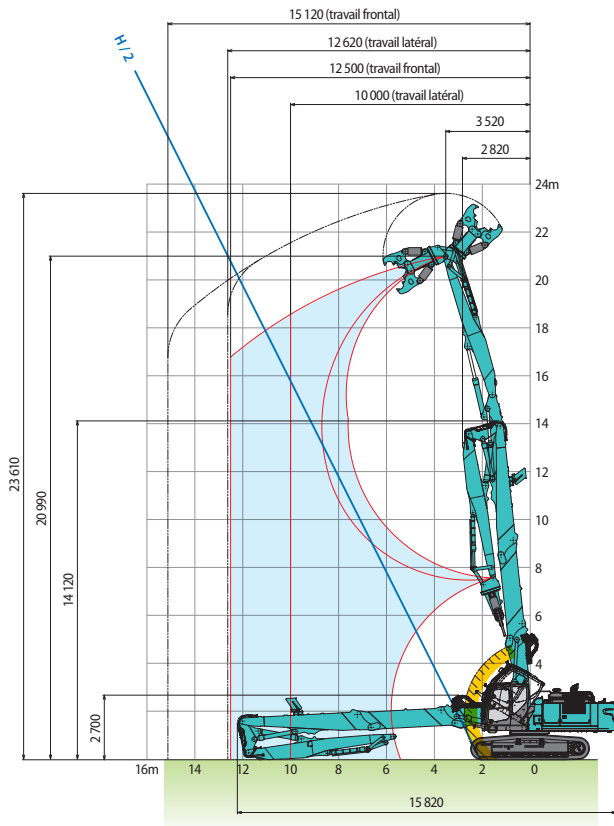

#### SK400D<sub>LC</sub> Balancier de 8,7 m + rallonge de flèche de 2,4 m

Poids maximal de l'outil = 2 600kg

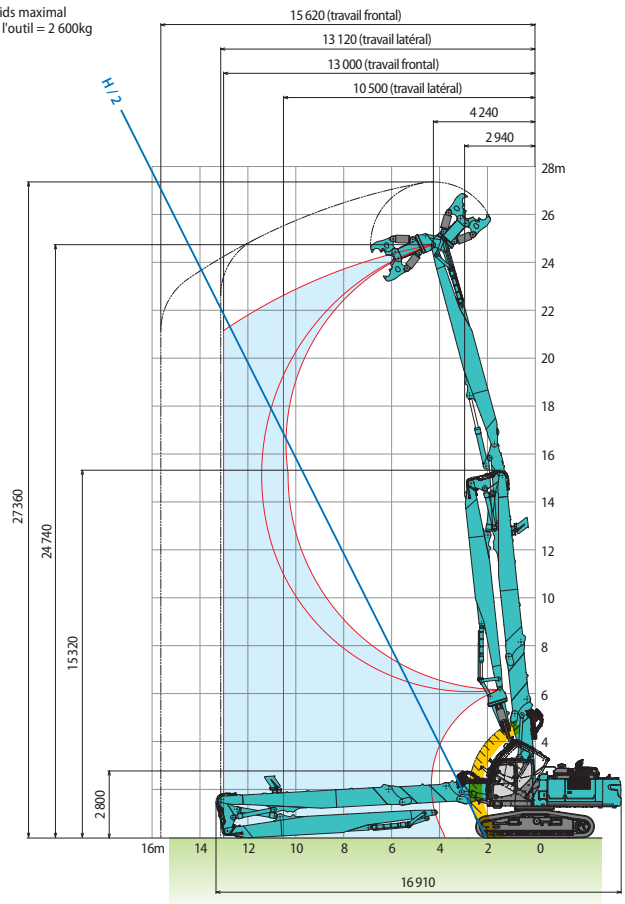

#### SK350D<sub>LC</sub> Balancier de 6,1 m

Poids maximal de l'outil = 2 600kg

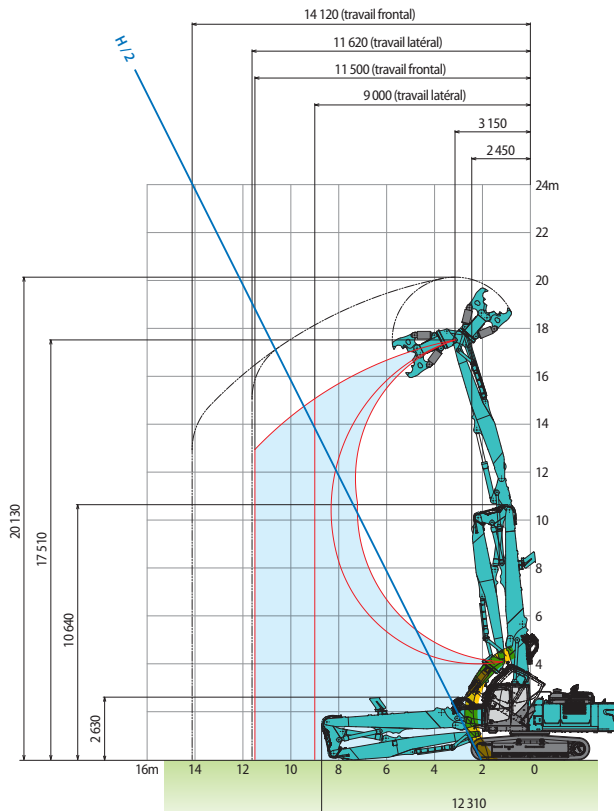

#### SK400D<sub>LC</sub> Balancier de 8,7 m

Poids maximal de l'outil = 2 600kg

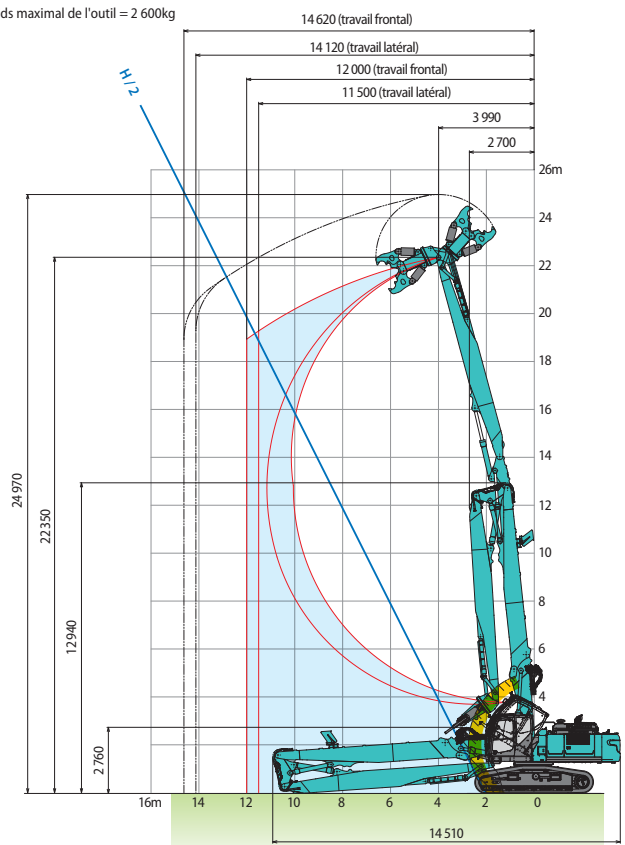



Unité : mm

### SK400D.LC Balancier de 6,1 m + rallonge de flèche de 3,5 m

Poids maximal de l'outil = 3 000kg

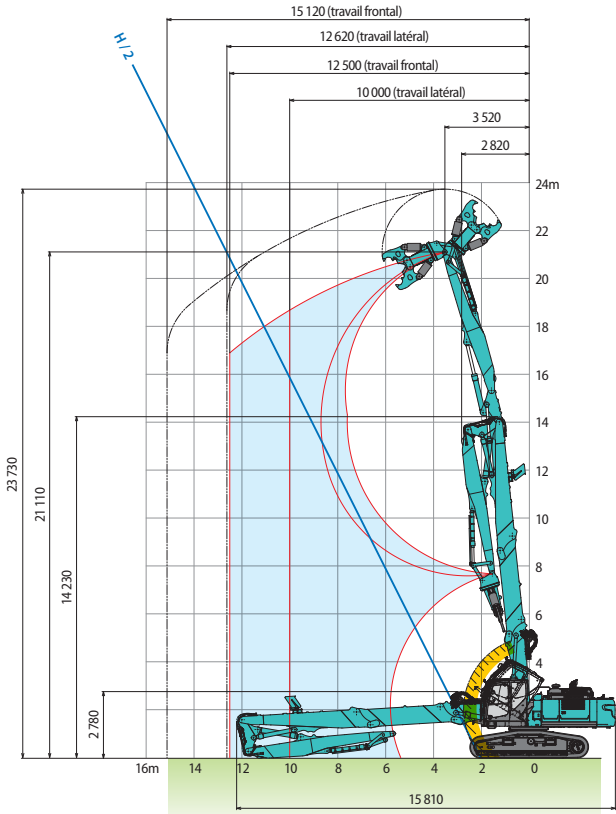

### Équipement court articulé NEXT

Unité : mm

### SK350D.LC

Poids maximal de l'outil = 4 000kg

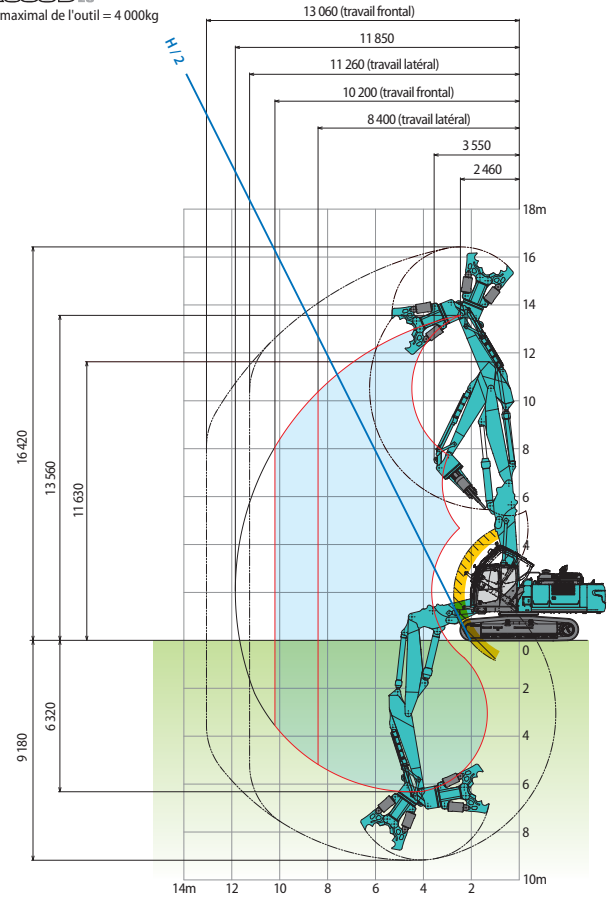

### SK400D.LC Balancier de 6,1 m

Poids maximal de l'outil = 3 000kg

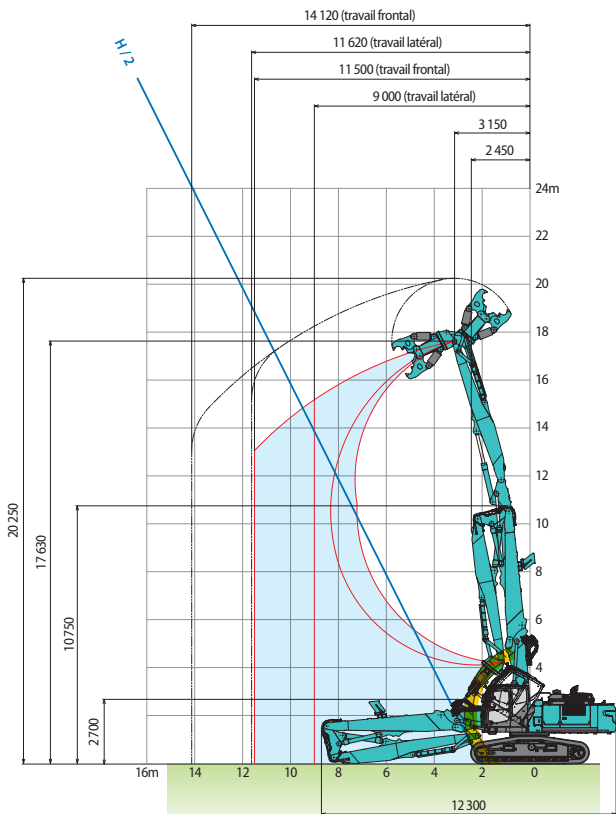

### SK400D.LC

Poids maximal de l'outil = 4 000kg

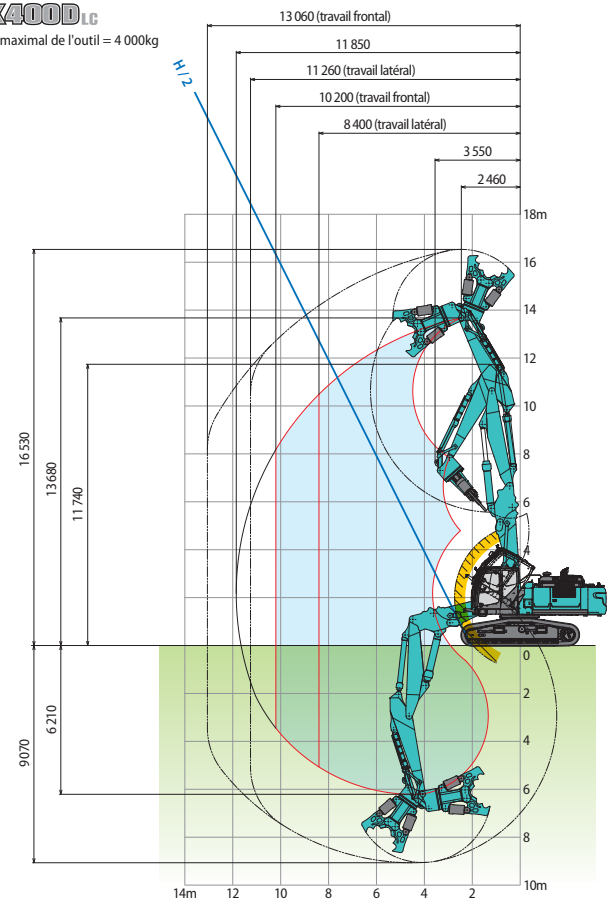

■ Système anticollision de cabine dans la zone de travail.



## Capacités de levage

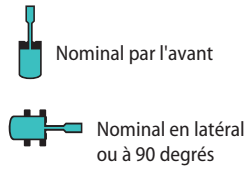
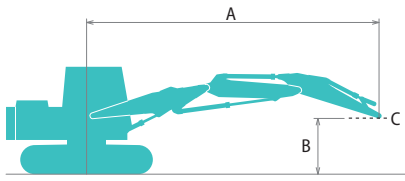

A - Portée de l'axe de rotation à la biellette de godet  
 B - Hauteur de la biellette de godet au-dessus/au-dessous du sol  
 C - Point de levage  
 Réglage du clapet de décharge : 34,3 MPa

### SK350D.LC

Unité : kg

		Flèche courte articulée		Balancier : 3,3 m		Sans outil		Contrepoids : 9 460 kg		Chenilles : 600 mm (Levage lourd)				À portée maxi				
B Hauteur	Rayon A	1,5 m		3,0 m		4,5 m		6,0 m		7,5 m		9,0 m		10,5 m		Rayon		
13,5 m																*13 040	*13 040	2,88 m
12,0 m						*10 930	*10 930	*9 640	*9 640							*7 570	*7 570	6,41 m
10,5 m						*9 320	*9 320	*9 860	*9 860	*9 410	8 090					*6 180	*6 180	8,31 m
9,0 m						*8 470	*8 470	*9 440	*9 440	8 190	8 130	*8 530	5 690			*5 510	4 850	9,61 m
7,5 m						*9 600	*9 600	*10 390	*10 390	*10 650	7 820	*7 920	5 620	*5 610	4 020	*5 140	3 980	10,53 m
6,0 m						*17 210	16 690	*13 720	10 370	*7 920	7 300	*7 770	5 360	6 690	4 010	*4 920	3 460	11,18 m
4,5 m				*23 350	*23 350	*17 540	15 210	*9 990	9 140	*8 660	6 680	*5 540	5 030	6 530	3 850	*4 860	3 150	11,60 m
3,0 m						*16 300	13 670	*11 730	8 320	*9 600	6 100	8 020	4 700	6 340	3 680	*4 880	2 990	11,82 m
1,5 m						*18 930	12 590	*13 290	7 730	10 040	5 690	7 740	4 430	6 180	3 530	*5 000	2 940	11,84 m
Au sol				*9 520	*9 520	*17 730	12 160	*11 800	7 490	9 820	5 490	7 570	4 280	6 100	3 450	*4 930	3 020	11,67 m
-1,5 m				*15 970	*15 970	*11 990	*11 990	*9 440	7 610	*8 580	5 480	*7 160	4 250	*5 540	3 470	*4 070	3 230	11,29 m
-3,0 m	*17 860	*17 860	*21 770	*21 770	*19 240	13 080	*14 490	8 550	*6 640	5 610	*5 490	4 360	*4 330	3 660	*3 880	3 670	10,58 m	
-4,5 m			*24 030	*24 030	*17 440	13 410	*13 250	8 730	*9 600	6 250	*5 640	4 720			*4 730	4 570	9,27 m	
-6,0 m					*13 630	*13 630	*9 050	9 010							*7 650	*7 650	6,52 m	

### SK400D.LC

Unité : kg

		Flèche courte articulée		Balancier : 3,3 m		Sans outil		Contrepoids : 10 100 kg		Chenilles : 600 mm (Levage lourd)				À portée maxi				
B Hauteur	Rayon A	1,5 m		3,0 m		4,5 m		6,0 m		7,5 m		9,0 m		10,5 m		Rayon		
13,5 m																*12 000	*12 000	3,30 m
12,0 m						*10 810	*10 810	*9 910	*9 910							*7 420	*7 420	6,58 m
10,5 m						*9 220	*9 220	*9 810	*9 810	*9 410	*9 410					*6 120	*6 120	8,42 m
9,0 m						*8 450	*8 450	*9 450	*9 450	*8 130	*8 130	*8 460	7 250			*5 480	*5 480	9,69 m
7,5 m						*9 910	*9 910	*10 580	*10 580	*10 740	9 790	*7 890	7 160	*6 230	5 300	*4 860	*4 860	10,59 m
6,0 m						*17 180	*17 180	*13 780	*13 040	*7 960	*7 960	*7 780	6 890	7 610	5 270	*4 930	4 600	11,22 m
4,5 m				*21 440	*21 440	*17 630	*17 630	*10 120	*10 120	*8 730	8 600	*5 780	*5 780	7 440	5 110	*4 860	4 250	11,63 m
3,0 m						*16 550	*16 550	*11 860	10 960	*9 680	8 020	*8 370	6 210	7 250	4 930	*4 890	4 070	11,83 m
1,5 m						*19 060	16 800	*13 390	10 370	*10 600	7 620	8 840	5 950	7 100	4 790	*5 010	4 040	11,83 m
Au sol				*10 240	*10 240	*17 450	16 410	*11 550	10 150	*9 910	7 430	*8 200	5 810	*6 600	4 710	*4 880	4 140	11,65 m
-1,5 m				*16 390	*16 390	*11 380	*11 380	*9 280	*9 280	*8 460	7 430	*7 060	5 790	*5 430	4 740	*4 000	*4 000	11,25 m
-3,0 m	*18 190	*18 190	*22 230	*22 230	*19 160	17 400	*14 440	11 250	*6 470	*6 470	*5 350	*5 350	*3 930	*3 930	*3 930	*3 930	10,51 m	
-4,5 m			*23 740	*23 740	*17 250	*17 250	*13 100	11 470	*9 370	8 220	*5 280	*5 280			*4 820	*4 820	9,14 m	
-6,0 m					*13 120	*13 120	*8 550	8 550							*8 360	*8 360	6,09 m	

#### Remarques :

- Ne pas tenter de lever ou de maintenir toute charge supérieure à ces capacités de levage au point de levage spécifié par le rayon et la hauteur. Le poids de tous les accessoires doit être déduit des capacités de levage mentionnées ci-dessus.
- Les capacités de levage supposent que la machine repose sur un sol de niveau, résistant et uniforme. L'utilisateur doit tenir compte des conditions de travail, par exemple sol mou ou irrégulier, inclinaison, charges latérales, arrêt brutal des charges, situations dangereuses, expérience du chauffeur, etc...
- Bout de balancier défini comme point de levage.
- Les capacités de levage ci-dessus sont conformes à la norme ISO 10567. Elles ne dépassent pas 87% de la capacité de levage hydraulique ni 75% de la charge de basculement. Les capacités de levage repérées par un astérisque (\*) sont limitées par la capacité hydraulique plutôt que par la charge de basculement.
- L'opérateur doit parfaitement connaître les instructions du manuel d'utilisation et d'entretien avant d'utiliser cette machine. Les règles d'utilisation en sécurité des équipements doivent être respectées à tout moment.
- Les capacités de levage ne s'appliquent qu'à une machine fabriquée d'origine et équipée en standard par KOBELCO CONSTRUCTION MACHINERY CO., LTD.
- Ce tableau n'est pas applicable aux pelles de démolition en configuration ultra-haute portée.

Remarque : Bluetooth® est une marque déposée de Bluetooth SIG Inc. AdBlue® est une marque déposée de Verband der Automobilindustrie e.V. (VDA).

Ce catalogue peut contenir des accessoires et autres équipements qui ne sont pas disponibles en option dans votre région. Il peut aussi contenir des photos de machines dont les caractéristiques sont différentes de celles qui sont vendues dans votre région. Consultez votre distributeur KOBELCO le plus proche pour lui faire part de vos besoins. Dans le cadre de notre politique d'amélioration permanente, tous les modèles et caractéristiques sont modifiables sans préavis.

Copyright par **KOBELCO CONSTRUCTION MACHINERY CO., LTD.** Le contenu de ce catalogue ne peut en aucun cas être reproduit sans autorisation.

## KOBELCO CONSTRUCTION MACHINERY EUROPE B.V.

Veluwezoom 15  
 1327 AE Almere  
 Pays-Bas  
[www.kobelco-europe.com](http://www.kobelco-europe.com)

Pour plus d'information :