

# Hi Tip 1 tonne

Charge utile max.	1000 kg
Capacité nominale	500 litres
Vitesse maximale	12 km/h

MACH 2001

HYDROSTATIQUE



## Caractéristiques et avantages

Le dumper Thwaites Hi Tip 1 tonne, conforme Stage V, est facile à transporter sur remorque. C'est l'engin idéal pour travailler dans des espaces exigus ou sur des chantiers d'accès restreint.

Équipé d'un moteur Yanmar de 15,9 kW offrant 66,4 Nm de couple pour une traction optimale et d'une transmission hydrostatique facile à utiliser.

Les roues étroites lui confère une compacité inégalée sur le marché. Maniabilité et accessibilité pour tous les chantiers.

**Simple et facile d'utilisation.**



	(mm)		(mm)
A	3032	J	346
B	982	K	505
C	1773	L	3005
D	1155	M	1913
E	1115*	N	1573
F	1500	P	2860
G	274	R	3192
H	1262	S	720
I	654		

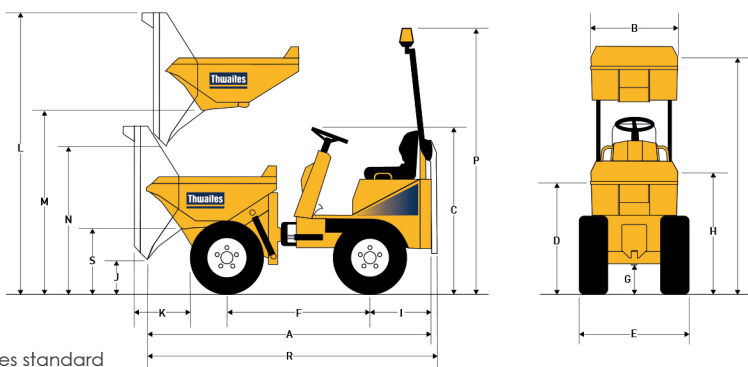

\*982 mm avec roues étroites standard

**Thwaites**