

Hi Swivel 2 tonnes

Charge utile max.	2000 kg
Capacité nominale	1205 litres
Vitesse maximale	15 km/h

MACH 2071 **HYDROSTATIQUE**



Caractéristiques et avantages

Le dumper Thwaites Hi Swivel 2 tonnes, conforme Stage V, est conçu dans l'intérêt des clients et des entrepreneurs. Équipé d'un moteur 3 cylindres Yanmar de 18,1 kW offrant 107 Nm de couple maximum pour une traction et une maîtrise optimale, cet engin est également doté d'une transmission hydrostatique.

La benne Hi-Swivel pivote à 90° vers la gauche et vers la droite, avec 490 mm de hauteur supplémentaire au point de bascule. Ce modèle offre donc aux utilisateurs une polyvalence et des performances accrues.

Simple et facile d'utilisation.



(mm)	(mm)
A 3726	K 525
B 1471	L 3152
C 1926	M 1726
D 1479	N 239
E 1488	P 3053
F 1850	R 3891
G 282	S 3642
H 1536	T 1971
I 1042	U 2028
J 1236	

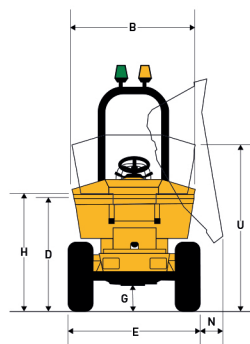
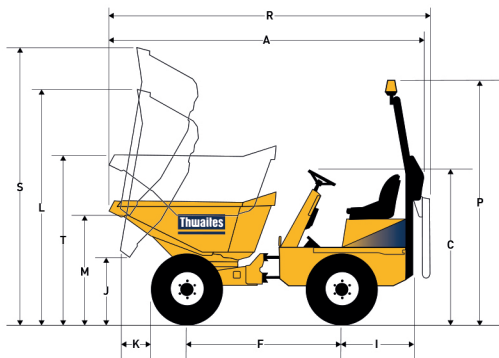

Thwaites