

# T350 Power Swivel 3,5 tonnes

Charge utile max. 3500 kg  
 Capacité nominale 1870 litres  
 Vitesse maximale 23,8 km/h

**MACH 2074** **HYDROSTATIQUE**



## Caractéristiques et avantages

Le dumper Thwaites T350 Power Swivel, conforme Stage V, est conçu dans l'intérêt des clients et des entrepreneurs.

Équipé d'un moteur Yanmar de 33,3 kW avec filtre à particules, offrant 142 Nm de couple maximum pour une traction et une maîtrise optimales, cet engin est également doté d'une transmission hydrostatique.

La benne pivotante Power Swivel, qui peut pivoter à 90° vers la gauche et vers la droite, confère à l'opérateur une plus grande maîtrise et contribue à réduire les risques sur les chantiers.

Chaque dumper T350 Power Swivel est fourni avec un frein à main à serrage par ressort et desserrage hydraulique (SAHR), un arceau de protection ROPS, un crochet de remorquage, des feux de route Full LED, un gyrophare à LED, une caméra avant et une alarme de recul, montés de série.

Des rétroviseurs et un indicateur de vitesse GPS peuvent être montés en tant qu'équipement supplémentaire en option.

**Simple et facile d'utilisation.**



	(mm)		(mm)
<b>A</b>	4037	<b>J</b>	1205
<b>B</b>	1770	<b>K</b>	491
<b>C</b>	2112	<b>L</b>	3352
<b>D</b>	1507	<b>M</b>	2297
<b>E</b>	1750	<b>N</b>	242
<b>F</b>	1978	<b>P</b>	3288
<b>G</b>	279	<b>R</b>	4050
<b>H</b>	1617	<b>S</b>	1850
<b>I</b>	1111		

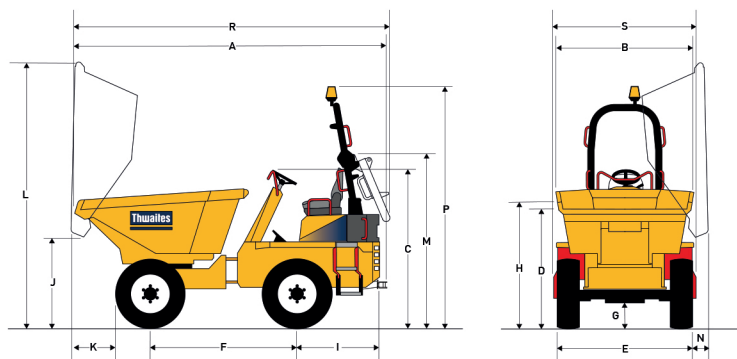

**Thwaites**