

# Power Swivel 3 tonnes

Charge utile max.	3000 kg
Capacité nominale	1640 litres
Vitesse maximale	16 km/h

MACH 2080

HYDROSTATIQUE



## Caractéristiques et avantages

Le dumper Thwaites Power Swivel 3 tonnes, conforme Stage V, assure la sécurité de l'opérateur, réduit les risques sur les chantiers et offre des performances améliorées. Il est équipé d'un moteur 3 cylindres Yanmar de 18,1 kW offrant 107 Nm de couple maximum pour une traction et une maîtrise optimales.

La benne pivotante Power Swivel peut pivoter à 90° vers la gauche et vers la droite. L'engin peut donc effectuer des manœuvres de déchargement dans les zones étroites et difficiles d'accès. Ainsi, il offre à l'opérateur une plus grande maîtrise et réduit les risques sur les chantiers.

**Simple et facile d'utilisation.**



	(mm)		(mm)
A	3934	I	1042
B	1638	J	751
C	1981	K	546
D	1456	L	2841
E	1650	M	3180
F	1950	N	388
G	337	P	4100
H	1581		

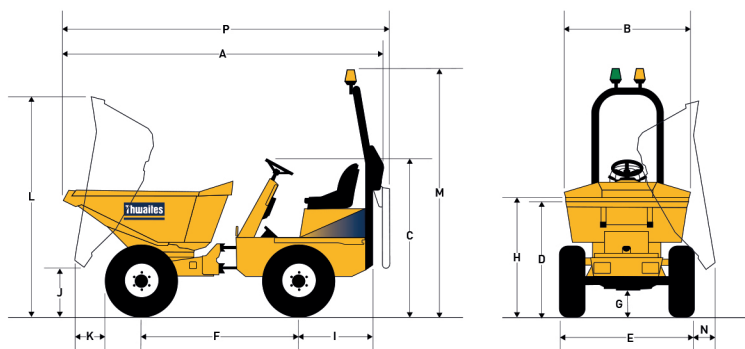

**Thwaites**