

T300H Hi Swivel 3 tonnes

Charge utile max.	3000 kg
Capacité nominale	1760 litres
Vitesse maximale	23,8 km/h

MACH 2075 **HYDROSTATIQUE**



Caractéristiques et avantages

Le dumper Thwaites T300H Hi Swivel, conforme Stage V, contribue à réduire les risques sur les chantiers et offre des performances améliorées.

Équipé d'un moteur Yanmar de 33,3 kW avec filtre à particules, offrant 142 Nm de couple maximum pour une traction et une maîtrise optimales, cet engin est également doté d'une transmission hydrostatique.

La benne Hi-Swivel pivote à 90° vers la gauche et vers la droite, avec 590 mm de hauteur supplémentaire au point de bascule. Ce modèle offre donc aux utilisateurs une polyvalence et des performances accrues.

Chaque dumper T300H Hi Swivel est fourni avec un frein à main à serrage par ressort et desserrage hydraulique (SAHR), un arceau de protection ROPS, un crochet de remorquage, des feux de route Full LED, un gyrophare à LED, une caméra avant et une alarme de recul, montés de série.

Simple et facile d'utilisation.



	(mm)		(mm)
A	4068	L	3460
B	1770	M	2297
C	2113	N	220
D	1620	P	3288
E	1750	R	4081
F	1978	S	4050
G	279	T	2190
H	1670	U	1870
I	1111	V	2260
J	1280	W	1850
K	361		

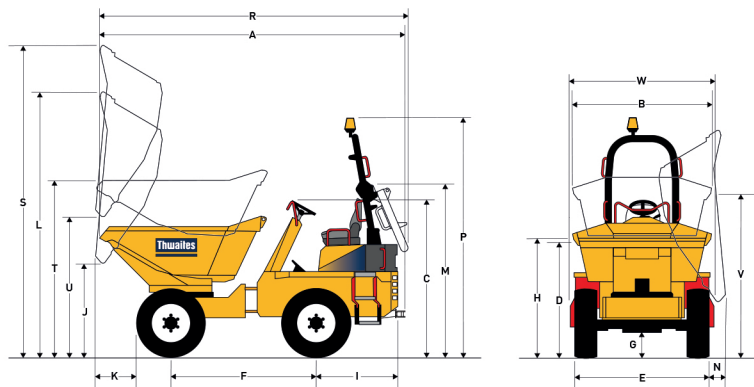

Thwaites