

T450 Power Swivel 4,5 tonnes

Charge utile max.	4500 kg
Capacité nominale	2535 litres
Vitesse maximale	21,4 km/h

MACH 2044 **HYDROSTATIQUE**



Caractéristiques et avantages

Le dumper Thwaites T450 Power Swivel, conforme Stage V, est conçu dans l'intérêt des clients et des entrepreneurs. Il contribue à améliorer la sécurité des opérateurs et les performances.

Équipé d'un moteur Yanmar de 33,3 kW avec filtre à particules, offrant 142 Nm de couple maximum pour une traction et une maîtrise optimales, cet engin est également doté d'une transmission hydrostatique.

La benne pivotante Power Swivel peut pivoter à 90° vers la gauche et vers la droite, pour faciliter les manœuvres de déchargement dans les zones étroites.

Le dumper T450 Power Swivel est fourni avec un frein à main à serrage par ressort et desserrage hydraulique (SAHR), un arceau de protection ROPS, un crochet de remorquage, des feux de route Full LED, un gyrophare à LED, une caméra avant et une alarme de recul, montés de série.

Des rétroviseurs et un indicateur de vitesse GPS peuvent être montés en tant qu'équipement supplémentaire en option.

Simple et facile d'utilisation.



	(mm)		(mm)
A	4211	I	1111
B	1938	J	1090
C	2151	K	586
D	1643	L	3425
E	1851	M	2336
F	1978	N	328
G	319	P	3328
H	1758	R	4223

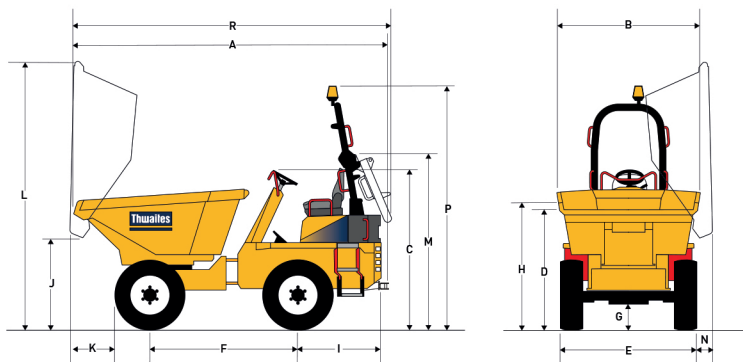

Thwaites